

## INSTRUKCJA MONTAŻU DRZWI Z ZAMKIEM PODWÓJNYM P 02 NA LOKOMOTYWIE ET 22

1. Przed malowaniem odkręcić szyld Z - O -po malowaniu przykręcić ponownie

Rys.1

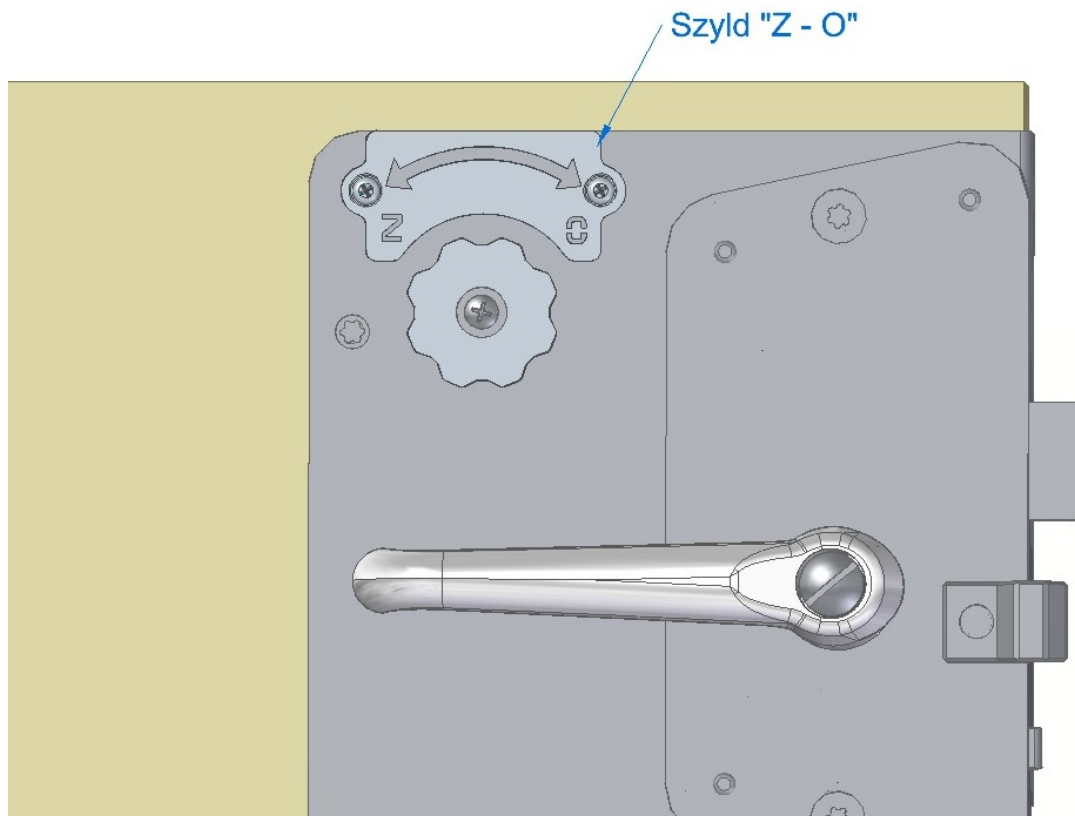

2. Zamontować drzwi w zawiasach.

3. Wyciąć istniejące zaczepy rygli z futryny i w ich miejsce przyspawać Płaskownik 20x50x240 zachowując wymiar od krawędzi zamka 4,5-5,5 (wg rys.2)

Rys.2

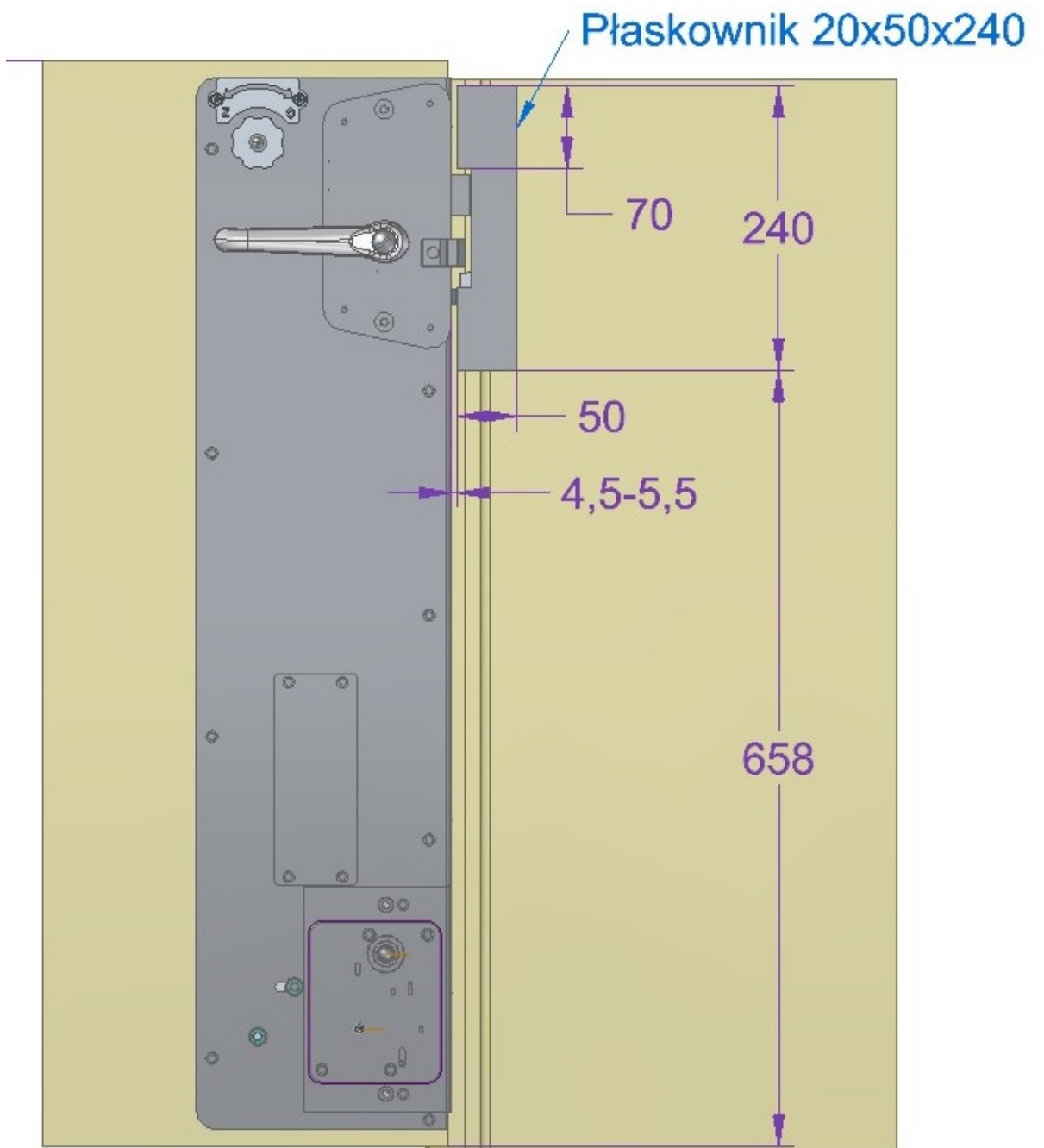

4. Przyłożyć jak na rys.3 jedną z podkładek zaczełu do płaskownika i napunktować miejsca na otwory. Wykonać 3 otwory M8 w Płaskowniku.

Rys.3

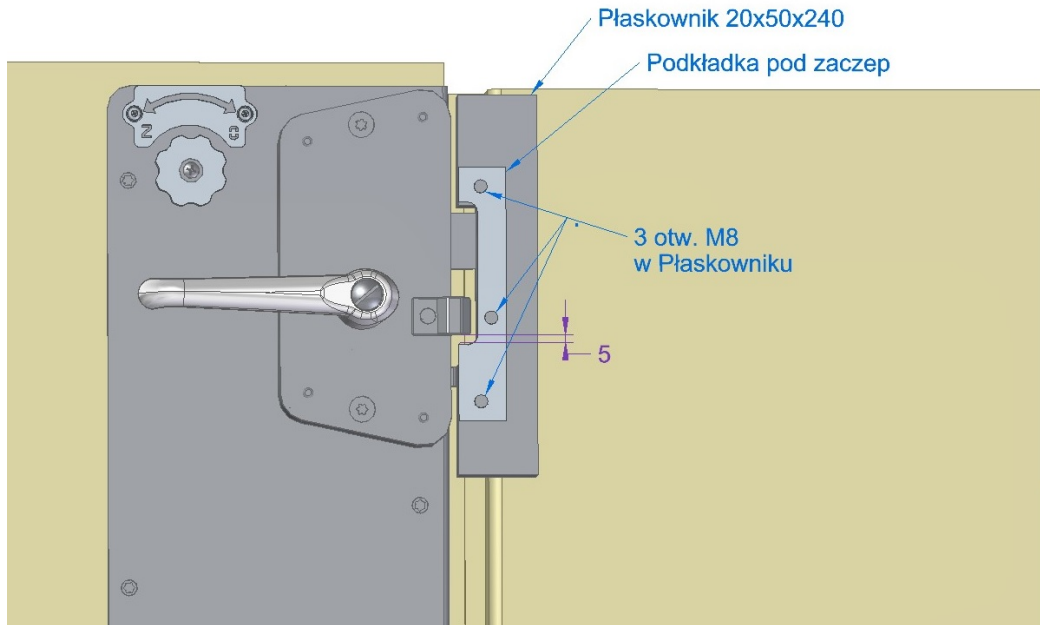

5. Dobrać ilość podkładek tak by zapewnić prawidłowe zamknięcie rygła zamka i wraz z listwą zaczełu przykręcić trzema śrubami M8x35 z podkładkami zwykłymi i sprężystymi (rys.3)

Rys 4.

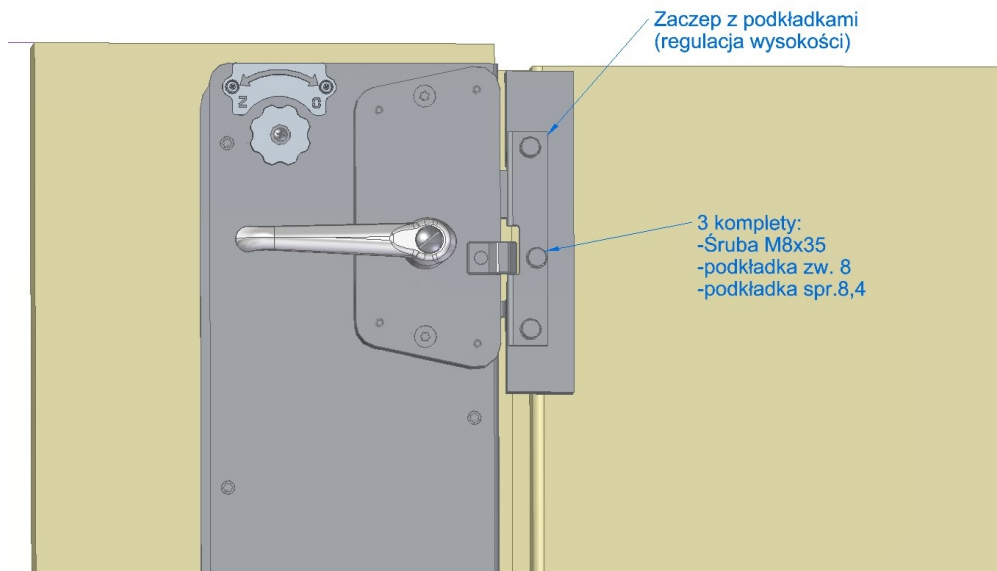

6. Wyregulować dosunięcie listwy zaczełu tak by zapewnić prawidłowe działanie rygła zwalniania zatrzasku blokującego zamka. Rygielek dolny ma się wcisnąć o zaczepek podczas zatrzaskiwania drzwi-  
zwalniając przy tym wysunięcie rygła głównego

## Wskazówki dotyczące zamykania-otwierania drzwi z zamkiem dwupoziomym lokomotywy ET22

Rys.5 Położenie zamknięcia-z zewnątrz:

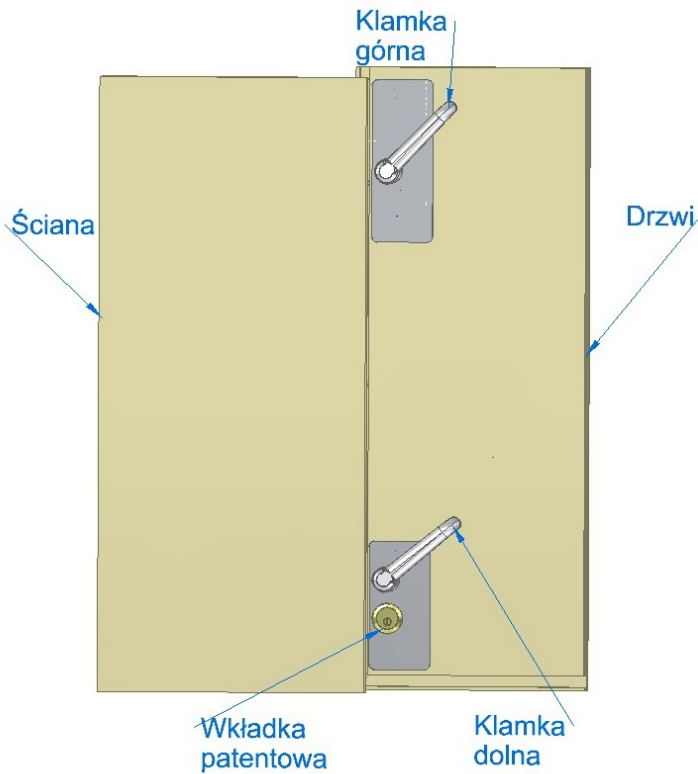

Rys.6 Położenie zamknięcia- od wewnątrz:

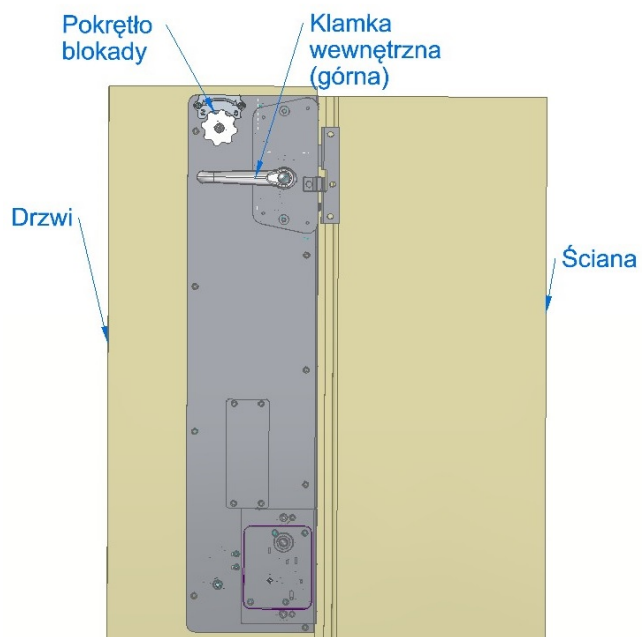

Rys.7 Położenie otwarcia- z zewnątrz:

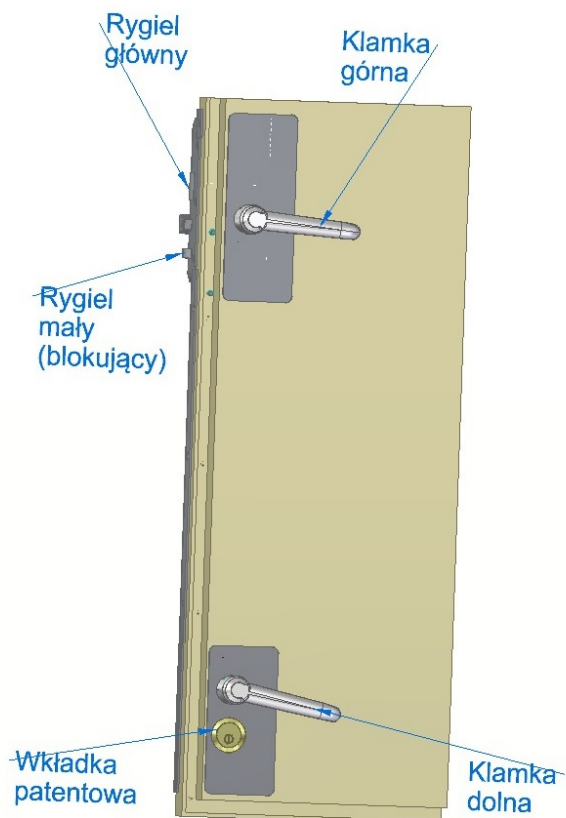

Rys.8 Położenie otwarcia- od wewnątrz:

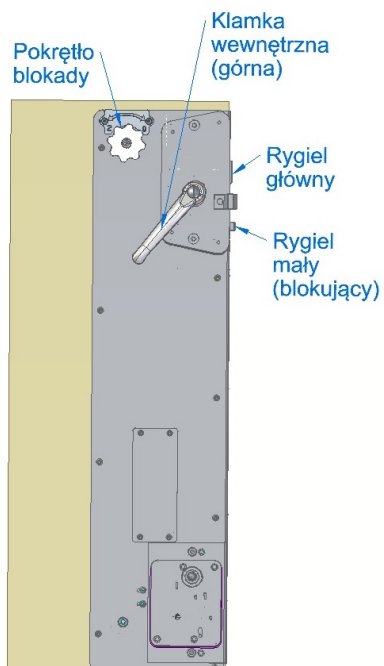

Rys.9. Pokrętło blokady:

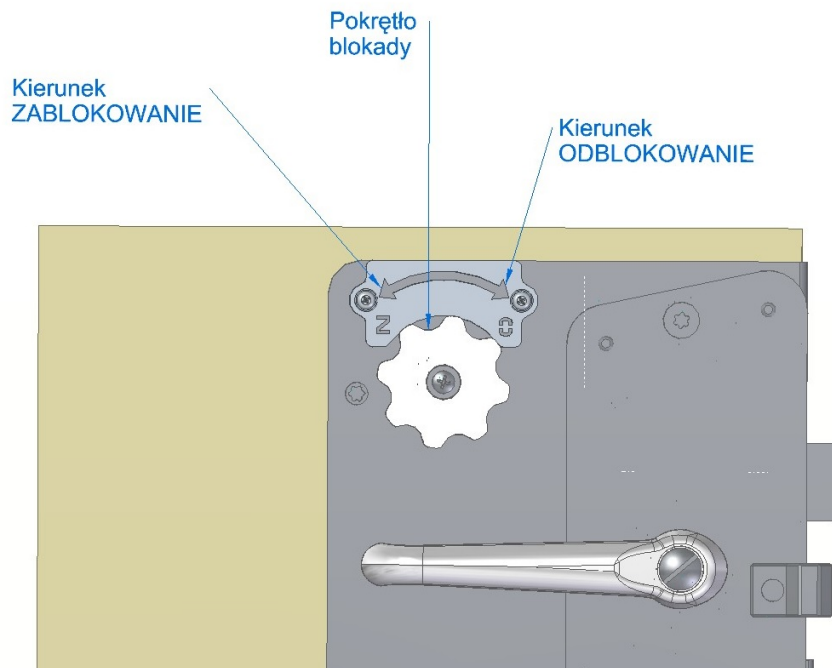

Otwieranie drzwi z zewnątrz(rys.5): przekręcenie klucza we wkładce patentowej- w lewo, w celu odblokowania- naciśnięcie klamki dolnej i przepchnięcie drzwi do wewnątrz lokomotywy .

Otwieranie drzwi od wewnątrz: przekręcenie pokrętła w kierunku ODBLOKOWANIE (rys.9) do oporu, naciśnięcie klamki wewnętrznej i pociągnięcie drzwi do siebie (rys.6).

Po otwarciu drzwi zamek przechodzi w "**położenie otwarcia**" (rys. 7 i 8)- **rygiel główny w pozycji wycofanej do wnętrza zamka, rygiel mały wysunięty**. Wciśnięcie rygla małego powoduje przejście do "położenia zamknięcia" czyli wysunięcia rygla głównego.

Aby zamknąć drzwi zamek MUSI BYĆ w położeniu otwarcia! Należy nacisnąć którąś z klamek powodując przejście zamka w to położenie. Przy zatraskiwaniu rygle przechodząc przez zaczep automatycznie powodują przejście zamka w położenie zamknięcia. UWAGA: NIE WOLNO PRÓBOWAĆ ZATRASKIWAĆ DRZWI W POŁOŻENIU ZAMKNIĘCIA- grozi to uszkodzeniem zamka. Rada: naciśnij klamkę przy zamykaniu!

Blokowanie drzwi od wewnątrz- przekręcić pokrętło blokady w kierunku ZABLOKOWANIE (rys.9) do oporu.

Blokowanie drzwi od zewnątrz- przekręcić klucz we wkładce w prawo.

Drzwi można odblokować z dowolnej strony niezależnie z której zostały zablokowane.